

Elektromagnetni ventil D249

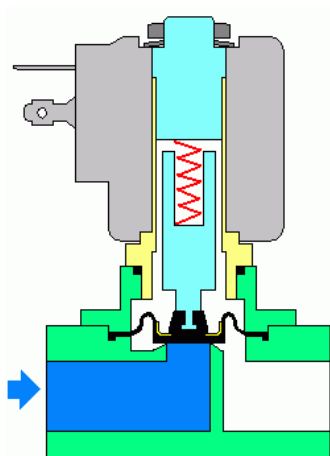
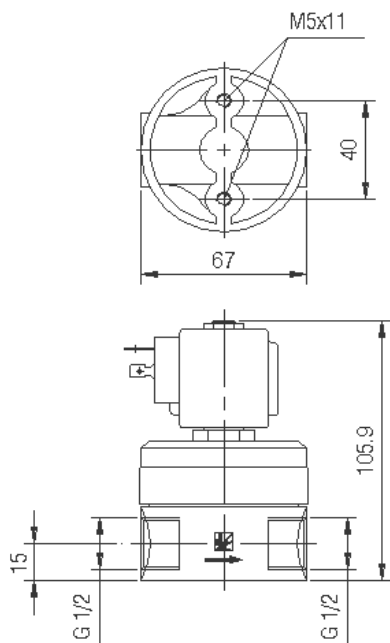

Elektromagnetni ventil je namenjen za doziranje tekočin. Ker je sestavljen iz PP materialov se lahko uporablja tudi za doziranje agresivnih kemikalij kot so kisline, baze, cianidi ipd. Odlikuje ga enostavna vgradnja in velika prilagodljivost.

Dimenzija priključne cevi	: 1/2"
Pretok tekočine	: 15l/min
Diferencialni pritisk min.	: 0 bar
Diferencialni pritisk max.	: 1 bar
Masa ventila	: 0.47 kg
Tip tuljave	: TM 35
Napetost tuljave	: 24 VDC / 12W
	: 24 VAC / 16W
	: 48 VAC / 25W
	: 220 VAC / 8W